

**studio** XPS™

SPRIEVODCA INŠTALÁCIOU  
A NASTAVENÍM

**DELL**™

YOURS IS HERE



**studio** XPS™

**SPRIEVODCA INŠTALÁCIOU  
A NASTAVENÍM**

Model: Typový rad D03M

Typ: D03M001

# Poznámky, varovania a výstrahy

 **POZNÁMKA:** POZNÁMKA uvádza dôležité informácie, ktoré umožňujú lepšie využitie počítača.

 **VAROVANIE:** VAROVANIE naznačuje, že hrozí poškodenie hardvéru alebo strata údajov a ponúka vám spôsob, ako problému zabrániť.

 **VÝSTRAHA:** VÝSTRAHA naznačuje riziko poškodenia majetku, zranenia osôb alebo usmrtenia.

---

Informácie v tejto príručke sa môžu zmeniť bez predchádzajúceho upozornenia.

© 2009 Dell Inc. Všetky práva vyhradené.

Akákoľvek reprodukcia týchto materiálov bez písomného povolenia spoločnosti Dell Inc. je prísne zakázaná.

Obchodné značky použité v tomto texte: *Dell*, logo *DELL*, *YOURS IS HERE*, *Studio XPS*, *Dell On Call* a *DellConnect* sú ochranné známky spoločnosti Dell Inc.; *Intel* je registrovaná ochranná známka a *Core* je ochranná známka spoločnosti Intel Corporation v USA a iných krajinách; *Microsoft*, *Windows*, *Windows Vista* a logo tlačidla štart systému *Windows Vista* sú ochranné známky alebo registrované ochranné známky spoločnosti Microsoft Corporation v USA a/alebo iných krajinách; *Blu-ray Disc* je ochranná známka spoločnosti Blu-ray Disc Association; *Bluetooth* je registrovaná ochranná známka vo vlastníctve spoločnosti Bluetooth SIG, Inc. a spoločnosť Dell ju používa v rámci licencie.

Ostatné ochranné známky a obchodné názvy sa v tejto príručke môžu používať ako odkazy na spoločnosti, ktoré si uplatňujú nárok na tieto známky a názvy ich výrobkov. Spoločnosť Dell Inc. sa zrieka akéhokoľvek nároku na vlastníctvo iných než vlastných ochranných známok a obchodných názvov.

# Obsah

<b>Nastavenie stolného počítača Studio XPS</b> . . . . .	<b>5</b>	Softvérové funkcie . . . . .	26
Dvíhanie vášho počítača . . . . .	6	Dell DataSafe Online Backup . . . . .	31
Skôr, než nainštalujete svoj počítač . . . . .	7	Dell Dock . . . . .	32
Pripojte obrazovku . . . . .	8	<b>Riešenie problémov</b> . . . . .	<b>33</b>
Pripojte klávesnicu a myš . . . . .	10	Zvukové signály . . . . .	33
Pripojte sieťový kábel (voliteľné) . . . . .	11	Problémy so sieťou . . . . .	34
Pripojte napájací kábel . . . . .	12	Problémy napájania . . . . .	35
Stlačte hlavný vypínač . . . . .	12	Problémy s pamäťou . . . . .	36
Inštalácia operačného systému . . . . .	13	Blokovanie a problémy softvéru . . . . .	38
Pripojte sa na internet (voliteľné) . . . . .	14	<b>Používanie nástrojov podpory</b> . . . . .	<b>40</b>
<b>Používanie vášho stolného počítača Studio XPS</b> . . . . .	<b>18</b>	Stredisko technickej podpory Dell . . . . .	40
Prvky na prednej strane . . . . .	18	Systémové hlásenia . . . . .	41
Prvky na hornej strane . . . . .	20	Sprievodca pri riešení problémov s hardvérom . . . . .	44
Prvky na zadnej strane . . . . .	22	Nástroj Dell Diagnostics . . . . .	45
Konektory zadného panela . . . . .	24		

<b>Obnovenie vášho operačného systému . . . . .</b>	<b>49</b>	<b>Hľadanie ďalších informácií a zdrojov . . . . .</b>	<b>68</b>
Obnovenie systému . . . . .	50	<b>Základné technické údaje . . . . .</b>	<b>71</b>
Dell DataSafe Local Backup . . . . .	51	<b>Príloha . . . . .</b>	<b>76</b>
Dell Factory Image Restore . . . . .	53	Oznámenie o výrobku Macrovision . . . . .	76
Reinštalácia operačného systému . . . . .	55	Informácie pre NOM alebo Official Mexican Standard (iba pre Mexiko) . . . . .	77
<b>Získanie pomoci . . . . .</b>	<b>58</b>	<b>Register . . . . .</b>	<b>78</b>
Technická podpora a zákaznícke služby . . . . .	59		
DellConnect . . . . .	60		
Online služby . . . . .	60		
Automatizovaná služba stavu objednávky . . . . .	61		
Informácie o výrobku . . . . .	62		
Vrátenie položiek na záručnú opravu alebo na dobropis . . . . .	62		
Skôr než zavoláte . . . . .	64		
Kontaktovanie spoločnosti Dell . . . . .	65		

# Nastavenie stolného počítača Studio XPS

Táto časť obsahuje informácie o inštalácii a nastavení vášho stolového počítača Studio XPS™ 8100.

 **VÝSTRAHA:** Skôr ako začnete s ktorýmkoľvek postupom v tejto časti, osvojte si bezpečnostné pokyny, ktoré boli dodané s vaším počítačom. Ďalšie informácie o osvedčených bezpečnostných postupoch nájdete na stránke o zákonných požiadavkách na adrese [www.dell.com/regulatory\\_compliance](http://www.dell.com/regulatory_compliance).

## Dvíhanie vášho počítača

Keď dvíhate svoj počítač, držte ho za dvíhacie body na prednej a zadnej strane počítača, aby ste zabezpečili bezpečnosť a zabránili poškodeniam.

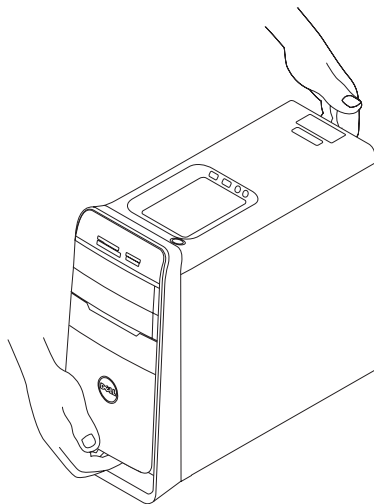



## **Skôr, než nainštalujete svoj počítač**

Pri výbere miesta pre svoj počítač zabezpečte, aby ste mali ľahký prístup k napájaciemu zdroju, primerané vetranie a rovnú plochu pre jeho umiestnenie.

Obmedzenie prúdenia vzduchu okolo počítača môže zapríčiniť jeho prehriatie. Aby ste predišli prehriatiu, na zadnej strane počítača nechajte voľný priestor aspoň 10,2 cm (4 palce) a na všetkých ostatných stranách aspoň 5,1 cm (2 palce). Zapnutý počítač nikdy nekladajte do uzavretého priestoru ako je skriňa alebo zásuvka.









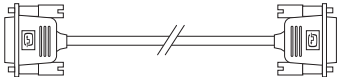

## Pripojte obrazovku

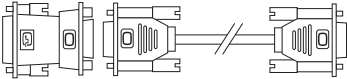
Váš počítač má vstavané konektory pre video. Pripojte obrazovku použitím vstavaného konektora HDMI alebo DVI.

Adaptér DVI–VGA, adaptér HDMI–DVI a dodatočné káble HDMI alebo DVI si môžete objednať na adrese **www.dell.com**.

Použite vhodný kábel podľa dostupných konektorov na svojom počítači a obrazovke. Na identifikáciu konektorov na počítači a obrazovke použite nasledujúcu tabuľku.

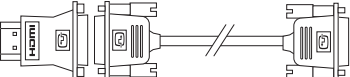
 **POZNÁMKA:** Ak pripájate jedinú obrazovku, zapojte ju IBA DO JEDNEJ z konektorov svojho počítača.

Typ pripojenia	Počítač	Kábel	Displej
DVI–DVI (kábel DVI)			
DVI–VGA (adaptér DVI–VGA + kábel VGA)			
HDMI–HDMI (kábel HDMI)			
HDMI–DVI (adaptér HDMI– DVI + kábel DVI)			

## Pripojte klávesnicu a myš

Zapojte klávesnicu a myš USB do konektorov USB na zadnom paneli počítača.

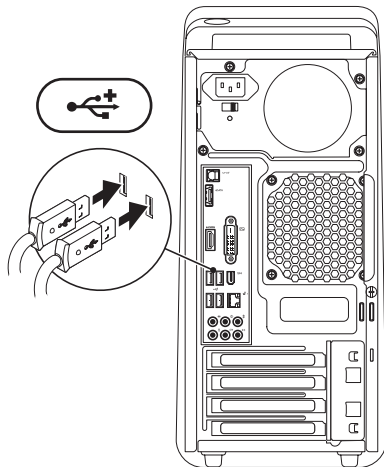

## Pripojte sieťový kábel (voliteľné)

Sieťové pripojenie nie je nevyhnutné pre dokončenie inštalácie počítača, ale ak máte existujúce káblové pripojenie k sieti alebo internetu (napr. širokopásmové zariadenie alebo konektor Ethernet), môžete ho pripojiť teraz.

**POZNÁMKA:** Do sieťového konektora zapájajte iba kábel Ethernet (konektor RJ45). Do sieťového konektora nepripájajte telefónny kábel (konektor RJ11).

Ak chcete pripojiť počítač do siete alebo k širokopásmovému zariadeniu, pripojte jeden koniec sieťového kábla k sieťovému konektoru alebo k širokopásmovému zariadeniu. Pripojte druhý koniec sieťového kábla k sieťovému konektoru (konektor RJ45) na zadnom paneli počítača. Ak započujete kliknutie, znamená to, že ste sieťový kábel riadne pripojili.

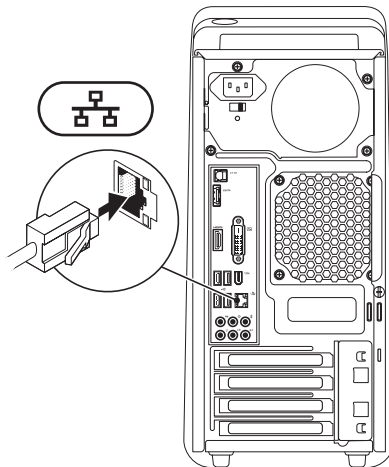

## Pripojte napájací kábel

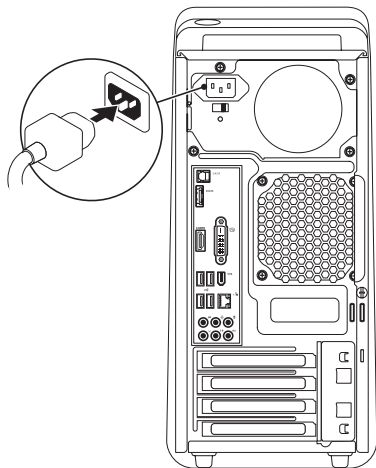

## Stlačte hlavný vypínač

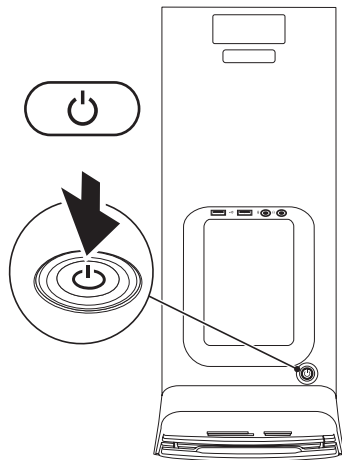



## Inštalácia operačného systému

Na váš počítač Dell je predkonfigurovaný na operačný systém, ktorý ste vybrali počas objednávky.

### Nainštalujte Microsoft Windows

Pri prvom nastavení systému Microsoft® Windows® postupujte podľa pokynov na obrazovke. Tieto kroky sú povinné a ich vykonanie môže trvať istý čas. Obrazovky počas inštalácie Windows vás prevedú niekoľkými postupmi včítane súhlasu s licenčnými podmienkami, nastavenia preferencií a nastavenia pripojenia k Internetu.

 **UPOZORNENIE:** Neprerušujte proces nastavenia operačného systému. Ak by ste tak urobili, váš počítač sa môže stať nepoužiteľný a budete musieť preinštalovať operačný systém.

 **POZNÁMKA:** Odporúčame vám, aby ste si stiahli najnovší BIOS a ovládače pre váš počítač, ktoré sú k dispozícii na adrese [support.dell.com](http://support.dell.com).

### Inštalácia systému Ubuntu

Pri prvom nastavení systému Ubuntu postupujte podľa pokynov na obrazovke.

## Pripojte sa na internet (voliteľné)

Ak sa chcete pripojiť na internet, budete potrebovať externý modem alebo pripojenie na sieť a poskytovateľa internetových služieb (ISP).

Ak externý modem USB alebo adaptér WLAN nie je súčasťou vašej pôvodnej objednávky, môžete si ho zakúpiť na adrese **[www.dell.com](http://www.dell.com)**.

## Nastavenie káblového pripojenia

- Ak používate telefonické pripojenie, pripojte telefónnu linku k externému USB modemu (voliteľný) a k telefónnej zásuvke na stene skôr, než nastavíte svoje pripojenie na internet.
- Ak ste pripojení pomocou DSL alebo káblového / satelitného modemu, informácie o nastavení získate od ISP alebo mobilnej telefónnej služby.

Pokyny pre dokončenie káblového internetového pripojenia nájdete v časti „Nastavenie pripojenia k internetu“ na strane 16.



## Nastavenie bezdrôtového pripojenia

 **POZNÁMKA:** Ak chcete nainštalovať bezdrôtový smerovač, prečítajte si dokumentáciu priloženú k svojmu smerovaču.

Pred tým, ako budete môcť použiť bezdrôtové pripojenie na internet, musíte sa pripojiť k vášmu bezdrôtovému smerovaču.

Nastavenie pripojenia k bezdrôtovému smerovaču:

### *Windows Vista®*

1. Uložte a zatvorte všetky otvorené súbory a ukončíte všetky otvorené programy.
2. Kliknite na položky **Štart**  → **Pripojenie**.
3. Pre dokončenie nastavenia postupujte podľa pokynov na obrazovke.

### *Windows® 7*

1. Uložte a zatvorte všetky otvorené súbory a ukončíte všetky otvorené programy.
2. Kliknite na **Štart**  → **Ovládací panel** → **Sieť a internet** → **Centrum sietí a zdieľania** → **Pripojenie k sieti**.
3. Pre dokončenie nastavenia postupujte podľa pokynov na obrazovke.

### Nastavenie pripojenia na internet

Poskytovatelia internetových služieb a ich ponuky sa v jednotlivých krajinách líšia. Pre ponuku dostupných služieb vo vašej krajine sa obráťte na svojho ISP.

Ak sa nemôžete pripojiť na internet, ale v minulosti sa vám to úspešne podarilo, je možné, že ISP má výpadok. Kontaktujte svojho ISP a overte si stav služieb, alebo sa opäť pokúste pripojiť neskôr.

Pripravte si informácie o svojom ISP. Ak nemáte ISP, sprievodca **Pripojenie na internet** vám pomôže získať ISP.

Nastavenie pripojenia na internet:

*Windows Vista®*

 **POZNÁMKA:** Nasledujúce pokyny sa vzťahujú na predvolené zobrazenie Windows, takže ak si váš počítač Dell™ nastavíte na klasické zobrazenie Windows, nemusia platiť.

1. Uložte a zatvorte všetky otvorené súbory a ukončíte všetky otvorené programy.
2. Kliknite na **Štart**  → **Ovládací panel**.
3. Kliknite na **Sieť a internet** → **Centrum sietí a zdieľania** → **Vytvoriť pripojenie alebo sieť** → **Pripojenie na internet**.  
Zobrazí sa okno **Pripojenie na internet**.

 **POZNÁMKA:** Ak nevíete, ktorý typ pripojenia si máte zvoliť, kliknite na položku **Poradiť pri výbere** alebo sa obráťte na svojho ISP.

4. Pri dokončení nastavenia postupujte podľa pokynov na obrazovke a použite informácie o nastavení, ktoré vám poskytol váš ISP.

#### *Windows® 7*

1. Uložte a zatvorte všetky otvorené súbory a ukončíte všetky otvorené programy.
2. Kliknite na **Štart**  → **Ovládací panel**.
3. Kliknite na **Sieť a internet** → **Centrum sietí a zdieľania** → **Nastaviť nové pripojenie alebo sieť** → **Pripojenie na internet**.

Zobrazí sa okno **Pripojenie na internet**.

 **POZNÁMKA:** Ak nevíete, ktorý typ pripojenia si máte zvoliť, kliknite na položku **Poradiť pri výbere** alebo sa obráťte na svojho ISP.



4. Pri dokončení nastavenia postupujte podľa pokynov na obrazovke a použite informácie o nastavení, ktoré vám poskytol váš ISP.

# Používanie vášho stolného počítača Studio XPS

Táto časť obsahuje informácie o funkciách, ktoré máte k dispozícii na vašom stolovom počítači Studio XPS™.

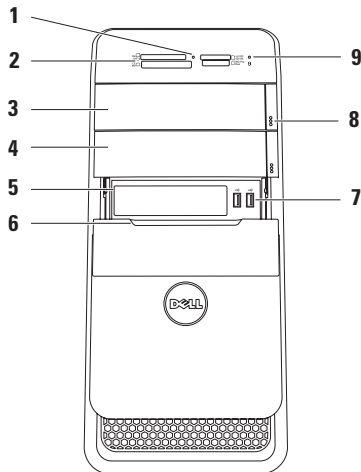



## Prvky na prednej strane

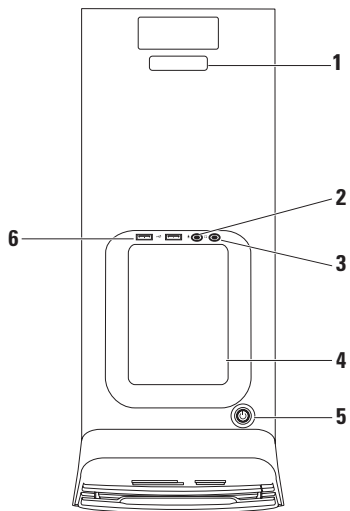

- 1 **Svetlo čítačky pamäťových kariet** – Indikuje vloženie pamäťovej karty.
  - 2 **Čítačka pamäťových kariet** – Poskytuje rýchly a pohodlný spôsob, ako prezerať a zdieľať digitálne fotografie, hudbu a videonahrávky uložené na pamäťovej karte.
  - 3 **Optická jednotka** – Prehráva a zapisuje iba disky CD, DVD a Blu-ray štandardnej veľkosti (12 cm) (voliteľná).
  - 4 **Voliteľný panel optickej jednotky** – Môže obsahovať dodatočnú optickú jednotku.
  - 5 **Otvor FlexBay** – Podporuje čítačku pamäťových kariet alebo dodatočný pevný disk.
  - 6 **Kryt FlexBay** – Zakrýva otvor FlexBay.
  - 7  **Konektory USB 2.0 (2)** – Slúžia na pripojenie zariadení USB, ktoré sú pripojené iba príležitostne, napríklad pamäťové kľúče, digitálne fotoaparáty alebo prehrávače MP3.
  - 8 **Tlačidlá vysunutia optickej jednotky (2)** – Tácku disku môžete vysunúť stlačením označenej časti na dolnej strane tlačidla.
  - 9  **Indikátor aktivity pevného disku** – Rozsvieti sa, keď počítač číta alebo zapisuje dáta. Blikajúce biele svetlo indikuje činnosť pevného disku.
-  **VAROVANIE: Aby ste predišli strate dát, počítač nikdy nevypínajte, keď indikátor aktivity pevného disku bliká.**

## Prvky na hornej strane



- 1 **Servisný štítok a kód expresnej služby** – Používa sa na identifikáciu vášho počítača na stránkach podpory Dell alebo pri kontakte s technickou podporou.
- 2  **Konektor mikrofónu alebo line-in** – Pripája mikrofón kvôli nahrávaniu hlasu alebo zvukový kábel pre zvukový vstup.
- 3  **Konektor pre slúchadlá** – Pripája slúchadlá.  
**POZNÁMKA:** Ak chcete pripojiť aktívny reproduktor alebo zvukový systém, použijete zvukový výstup alebo konektor S/PDIF na zadnej strane počítača.
- 4 **Tácka na príslušenstvo** – Používa sa na umiestnenie zariadení alebo bezpečnostných káblov kvôli zvýšeniu prehľadnosti.
- 5  **Hlavný spínač a svetlo** – Stlačením sa počítač zapína alebo vypína. Svetlo v strede tlačidla indikuje stav napájania:
  - Nesvieti – Počítač je buď vypnutý, alebo nie je napájaný.
  - Nepretržité biele svetlo – Počítač je zapnutý.
  - Nepretržité oranžové svetlo – Počítač je v režime spánku alebo môže byť problém so systémovou doskou alebo napájaním.
  - Bliká oranžovo – Môže byť problém so systémovou doskou alebo napájaním.**POZNÁMKA:** Informácie o problémoch s napájaním nájdete v časti „Problémy s napájaním“ na strane 35.
- 6  **Konektory USB 2.0 (2)** – Slúžia na pripojenie zariadení USB, ktoré sú pripojené iba príležitostne, napríklad pamäťové kľúče, digitálne fotoaparáty alebo prehrávače MP3.

## Prvky na zadnej strane

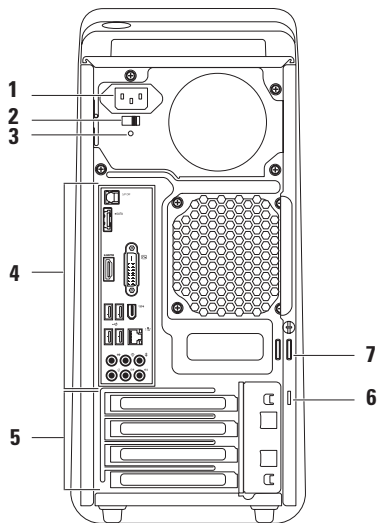







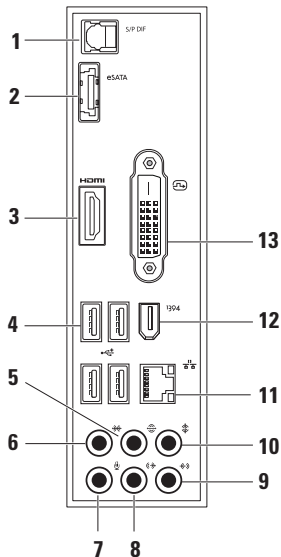







- 1 Napájací konektor** – Slúži na pripojenie napájacieho kábla. Vzhľad tohto konektora môže byť rôzny.
- 2 Prepínač napätia** – Umožní voľbu menovitého napätia vo vašej oblasti.
- 3 Kontrolka napájania** – Ukazuje dostupnosť napájania z napájacieho zdroja.  
**POZNÁMKA:** Svetlo napájania nemusí byť k dispozícii na všetkých počítačoch.
- 4 Konektory na zadnom paneli** – Umožnia pripojenie USB, audio a iných zariadení pomocou príslušných konektorov.
- 5 Zásuvky pre rozširovacie karty** – Zabezpečia prístup k prípadným nainštalovaným kartám PCI a PCI Express.
- 6 Otvor pre bezpečnostný kábel** – Pripája k počítaču komerčne dostupný bezpečnostný kábel.  
**POZNÁMKA:** Pred zakúpením bezpečnostného kábla sa presvedčte o tom, či je zariadenie kompatibilné s otvorom bezpečnostného kábla na vašom počítači.
- 7 Krúžky na visiacu zámku** – Slúži na pripojenie štandardnej visiacej zámky kvôli zabráneniu neoprávnenému prístupu k vnútorným častiam počítača.

## Konektory zadného panela



- 1**  **Konektor S/PDIF** – Pripája zosilňovače televízorov kvôli digitálnemu zvuku cez optické digitálne káble. Tento formát prenáša zvukový signál bez toho, že by prešiel prevodom na analógový zvuk.
- 2**  **Konektor eSATA** – Pripája externé úložné zariadenia SATA.
- 3**  **Konektor HDMI** – Na pripojenie signálov audio a video do TV.  
**POZNÁMKA:** V prípade monitora bez vstavaných reproduktorov sa prečíta iba videosignál.
- 4**  **Konektory USB 2.0 (4)** – Slúžia na pripojenie USB zariadení ako sú myš, klávesnica, tlačiareň, externá disková jednotka alebo prehrávač MP3.

- 5  **Konektor pre zadný Ľ/P surround** – Pripája zadné Ľ/P reproduktory surround.
- 6  **Konektor pre bočný Ľ/P surround** – Pripája bočné Ľ/P reproduktory surround.
- 7  **Konektor mikrofónu** – Pripája mikrofón kvôli hlasu alebo zvukovému vstupu pre zvukový alebo telefónový program.
- 8  **Konektor pre predný Ľ/P zvukový výstup** – Pripája predné Ľ/P reproduktory.
- 9  **Konektor Line-in** – Pripája zariadenie na záznam alebo prehrávanie ako mikrofón, kazetový prehrávač, CD-prehrávač alebo videorekordér.
- 10  **Konektor pre stredný reproduktor/subwoofer** – Pripája stredný reproduktor alebo subwoofer.
- 11  **Sieťový konektor a kontrolka** – Pripája váš počítač do siete alebo k širokopásmovému zariadeniu. Kontrolka sieťovej aktivity bude blikať v prípade, keď počítač vysiela alebo prijíma údaje. V prípade vysokej vyťaženia siete sa môže zdať, že táto kontrolka trvalo svieti.
- 12  **Zásuvka IEEE 1394** – Slúži na pripojenie vysokorýchlostných sériových multimediálnych zariadení, ako sú digitálne video kamery.
- 13  **Konektor DVI** – Pripája monitor alebo projektor.

## Softvérové funkcie

 **POZNÁMKA:** Ďalšie informácie o funkciách popísaných v tejto časti nájdete v *Technologickej príručke Dell* na vašom pevnom disku alebo na adrese **support.dell.com/manuals**.

### Produktivita a komunikácia

Počítač môžete používať na tvorbu prezentácií, brožúr, pohľadníc, letákov a tabuliek. Môžete tiež upravovať a prezerat' digitálne fotografie a obrazy. Skontrolujte si svoju objednávku softvéru nainštalovaného na počítači.

Po pripojení k internetu môžete pristupovať na webové stránky, nastaviť e-mailové konto a preniesť dáta na iný počítač alebo si ich stiahnuť.

### Zábava a multimédia

Na svojom počítači môžete sledovať videá, hrať hry, tvoriť svoje vlastné CD, počúvať hudbu a rozhlasové stanice. Vaša optická jednotka môže podporovať viaceré formáty diskových médií včítane diskov CD, DVD a Blu-ray (ak ste si ich zvolili pri kúpe).

Do počítača si môžete stiahnuť alebo skopírovať obrázky a videosúbory z prenosných zariadení, napríklad digitálnych fotoaparátov a mobilných telefónov. Voliteľné softvérové aplikácie vám umožňujú organizovať a vytvárať hudobné súbory a videosúbory, ktoré sa dajú nahrat' na disk, uložiť do prenosných zariadení, napríklad prehrávačov MP3 a vreckových prístrojov na zábavu, alebo priamo prehrávať a pozerat' na pripojenom televízore, projektore a domácom kine.

## Prispôsobenie pracovnej plochy

Svoju pracovnú plochu si môžete prispôbiť zmenou vzhľadu, rozlíšenia, tapety, šetriča obrazovky alebo inými prvkami pracovnej plochy.

Ako pristupovať k oknu s vlastnosťami obrazovky:

### *Windows Vista*<sup>®</sup>

1. Pravým tlačidlom myši kliknite na voľné miesto na pracovnej ploche.
2. Po kliknutí na položku **Prispôbiť** sa otvorí okno **Prispôsobenie vzhľadu a zvukov**, kde nájdete všetky možnosti nastavenia.

### *Windows*<sup>®</sup> 7

1. Pravým tlačidlom myši kliknite na voľné miesto na pracovnej ploche.
2. Kliknite na **Prispôbiť**. Otvorí sa okno **Zmena vzhľadu a zvukov vášho počítača**, kde sa dozviete viac o možnostiach prispôsobenia.

### Prispôsobenie vašich nastavení spotreby energie

Na konfigurovanie nastavení spotreby energie môžete použiť možnosti napájania vo vašom operačnom systéme. Systém Microsoft® Windows® inštalovaný vo vašom počítači Dell poskytuje nasledujúce alternatívy:

#### *Windows Vista®*

- **Odporúčané spoločnosťou Dell** – Poskytuje plný výkon, keď ho potrebujete a šetrí výkon počas období nečinnosti.
- **Šetrič energie** – Šetrí spotrebu elektrickej energie vášho počítača znížením výkonu systému, aby sa maximalizovala životnosť počítača a znížením množstva elektriny spotrebovanej vašim počítačom po celú dobu jeho prevádzky.

- **Vysoký výkon** – Poskytuje najvyššiu úroveň výkonu počítača tým, že rýchlosť procesora sa prispôsobuje vašej činnosti a maximalizuje sa výkon systému.

#### *Windows® 7*

- **Šetrič energie** – Šetrí spotrebu elektrickej energie vášho počítača znížením výkonu systému, aby sa maximalizovala životnosť počítača a znížením množstva elektriny spotrebovanej vašim počítačom po celú dobu jeho prevádzky.
- **Vyvážený (odporúčané)** – Automaticky upraví výkon vášho počítača tým, že energiu spotrebuje na vhodnom hardvéri.

## Prenos informácií do nového počítača

Windows Vista®

 **POZNÁMKA:** Nasledujúce kroky sa vzťahujú na predvolené zobrazenie Windows, takže ak si váš počítač Dell™ nastavíte na klasické zobrazenie Windows, nemusia platiť.

1. Kliknite na **Štart**  → **Ovládací panel** → **System a údržba** → **Centrum privítania** → **Prenos súborov a nastavení**.

Keď sa zobrazí okno **Riadenie používateľských kont**, kliknite na položku **Pokračovať**.

2. Postupujte podľa pokynov sprievodcu **Jednoduchá migrácia systému**.

Windows® 7

1. Kliknite na položky **Štart**  → **Ovládací panel**.
2. Do políčka vyhľadávania zadajte **Prenos** a kliknite na **Prenos súborov z iného počítača**.
3. Postupujte podľa pokynov sprievodcu **Jednoduchá migrácia systému**.

### Zálohovanie vašich dát

Odporúča sa, aby ste v pravidelných intervaloch zálohovali súbory a priečinky vo vašom počítači. Ako zálohovať súbory:

#### *Windows Vista*<sup>®</sup>

1. Kliknite na **Štart**  → **Ovládací panel** → **System a údržba** → **Centrum zálohovania a obnovy** → **Zálohovať súbory**.

Keď sa zobrazí okno **Riadenie používateľských kont**, kliknite na položku **Pokračovať**.



-  **POZNÁMKA:** Niektoré vydania systému Windows Vista ponúkajú možnosť zálohovania vášho počítača.
2. Postupujte podľa návodu v sprievodcovi **Zálohovanie súborov**.

#### *Windows*<sup>®</sup> 7

1. Kliknite na **Štart**  → **Ovládací panel** → **System a zabezpečenie** → **Zálohovanie a obnova**.
2. Kliknite na **Nastavenie zálohovania...**
3. Postupujte podľa návodu v sprievodcovi **Konfigurácia zálohovania**.



## Dell DataSafe Online Backup

-  **POZNÁMKA:** Nástroj Dell DataSafe Online nemusí byť k dispozícii vo všetkých krajinách.
-  **POZNÁMKA:** Pre odosielanie a sťahovanie vysokou rýchlosťou odporúčame širokopásmové pripojenie.

Dell DataSafe Online je služba automatického zálohovania a obnovovania, ktorá pomáha chrániť vaše údaje a ostatné dôležité súbory pred katastrofickými situáciami ako krádež, požiar alebo prírodné pohromy. K tejto službe získate prístup použitím účtu s nastaveným heslom vo vašom počítači.

Ďalšie informácie nájdete na webovej stránke **delldatasafe.com**.

Plánovanie zálohovania:

1. Dvakrát kliknite na ikonu Dell DataSafe Online  na paneli úloh.
2. Postupujte podľa pokynov na obrazovke.

## Dell Dock

Dok od Dell je skupina ikôn, ktoré poskytujú jednoduchý prístup k častejšie používaným aplikáciám, súborom a priečinkom. Dok môžete prispôsobiť nasledovne:

- Pridanie a odstránenie ikôn
- Zmena farby a umiestnenia doku
- Zaradenie súvisiacich ikôn do kategórií
- Zmena správania ikôn



### Pridanie kategórií

1. Kliknite pravým tlačidlom na dok, kliknite na **Add** (Pridať) → **Category** (Kategória). Zobrazí sa okno **Add/Edit Category** (Pridať/Upraviť kategóriu).
2. Zadajte názov kategórie do poľa **Title** (Nadpis).
3. Vyberte ikonu pre kategóriu z poľa **Select an image:** (Vyberte obrázok).
4. Kliknite na položku **Save** (Uložiť).

### Pridanie ikony

Presuňte ikonu na dok alebo do kategórie.

### Odstránenie kategórie alebo ikony

1. Pravým tlačidlom kliknite na kategóriu alebo ikonu na doku a kliknite na položku **Delete shortcut** (Vymazať odkaz) alebo **Delete category** (Vymazať kategóriu).
2. Postupujte podľa pokynov na obrazovke.

### Prispôbenie doku

1. Kliknite pravým tlačidlom na dok a kliknite na položku **Advanced Setting...** (Pokročilé nastavenie...).
2. Vyberte želanú možnosť na prispôbenie doku.

# Riešenie problémov

Táto časť obsahuje informácie o odstraňovaní porúch počítača. Ak pomocou nasledujúcich pokynov nedokážete odstrániť váš problém, pozrite si „Použitie nástrojov technickej podpory“ na strane 40 alebo „Ako kontaktovať spoločnosť Dell“ na strane 65.

## Zvukové signály

Počítač môže vydávať viacero zvukových signálov počas spúšťania, ak nastanú chyby alebo problémy. Tieto sledy signálov, nazývané zvukové kódy, identifikujú problémy. Zaznamenajte si kód chyby a kontaktujte Dell (pozri „Ako kontaktovať spoločnosť Dell“ na strane 65).

Zvukové signály	Možný problém
Jeden	Možné zlyhanie základnej dosky – Chyba kontrolného súčtu BIOS ROM
Dva	Nebola zistená pamäť RAM <b>POZNÁMKA:</b> Ak ste inštalovali alebo menili pamäťový modul, uistite sa, že je modul správne osadený.
Tri	Možné zlyhanie základnej dosky – Chyba čipovej sady
Štyri	RAM čítať/zapísať zlyhanie
Päť	Zlyhanie hodín reálneho času
Šesť	Chyba videokarty alebo čipu
Sedem	Porucha procesora

## Problémy so sieťou

### Bezdrôtové pripojenia

#### Ak sa pripojenie k sieti prerušilo –

Bezdrôtový smerovač je vypnutý alebo bol na počítači zablokovaný.

- Skontrolujte bezdrôtový smerovač, či je napájaný a pripojený na váš dátový zdroj (káblový modem alebo sieťový rozbočovač).
- Obnovte pripojenie k bezdrôtovému smerovaču (pozri „Nastavenie bezdrôtového pripojenia“ na strane 15).

### Káblové pripojenia

#### Ak dôjde k prerušeniu pripojenia na sieť –

- Skontrolujte kábel, aby ste sa presvedčili, či je pripojený a nepoškodený.
- Skontrolujte stav kontrolky integrity pripojenia.

Svetelná kontrolka integrity pripojenia na integrovanej sieťovej zásuvke vám umožňuje overiť si, či je pripojenie funkčné a informuje o stave:

- Vypnutá – Počítač nezistil fyzické pripojenie k sieti.
- Zelená – Spojenie medzi 10/100 Mb/s sieťou a počítačom je dobré.
- Oranžová – Medzi sieťou a počítačom je dobré spojenie 1000 Mb/s.



**POZNÁMKA:** Svetelná kontrolka integrity pripojenia na sieťovej zásuvke informuje len o pripojení káblom. Kontrolka integrity spojenia neinformuje o stave bezdrôtových pripojení.

## Problémy napájania

**Ak kontrolka napájania nesvieti** – Počítač je buď vypnutý alebo nie je napájaný.

- Napájací kábel znovu zasuňte do zásuvky napájania na počítači a do elektrickej zásuvky.
- Ak je počítač zapojený do rozvodky, ubezpečte sa, či je rozvodka zapojená do elektrickej zásuvky a či je zapnutá.
- Vynechajte zariadenia na ochranu napätia, rozvodky a elektrické predlžovacie káble, aby ste si overili, či sa počítač správne zapne.
- Pomocou iného zariadenia, napr. lampy, si overte, či elektrická zásuvka funguje.
- Skontrolujte, či svieti kontrolné svetlo napájania na zadnej strane počítača. Ak svetlo nesvieti, problém môže byť s napájaním alebo napájaním káblom.

Ak sa problém neodstránil, kontaktujte Dell (pozri „Ako kontaktovať spoločnosť Dell“ na strane 65).

**Ak svetelná kontrolka nepretržite svieti bielym svetlom a počítač nereaguje** – Obrazovka môže byť nepripojená alebo bez napätia. Presvedčte sa, či je obrazovka správne pripojená a potom ju vypnite a opäť zapnite.

**Ak kontrolka napájania bliká oranžovo** –

- Počítač je v režime spánku alebo pohotovosti. Stlačte kláves na klávesnici, pohnite myšou, alebo stlačte spínač napájania, čím obnovíte normálnu činnosť.
- Môže byť problém so systémovou doskou alebo napájaním. O pomoc pri odstránení poruchy požiadajte Dell, pozri „Ako kontaktovať spoločnosť Dell“ na strane 65.

### **Ak kontrolka napájania bliká oranžovo –**

Môže byť problém so systémovou doskou.

O pomoc pri odstránení poruchy požiadajte Dell, pozri „Ako kontaktovať spoločnosť Dell“ na strane 65.

### **Ak zaznamenáte poruchy, ktoré prekážajú príjmu vo vašom počítači –**

Nežiaduci signál vytvára interferenciu, ktorá prerušuje alebo blokuje iné signály. Niektoré možné príčiny interferencie sú:

- Predlžovacie káble napájania, klávesnice a myši.
- Príveľa zariadení zapojených na tú istú rozvodku.
- Viacero rozvodiek zapojených do tej istej elektrickej zásuvky.

## **Problémy s pamäťou**

### **Ak sa zobrazí hlásenie o nedostatku pamäti –**

- Uložte a zatvorte všetky otvorené súbory a zatvorte všetky otvorené programy, ktoré nepoužívate a zistite, či to rieši daný problém.
- Pozrite si dokumentáciu k softvéru pre minimálne požiadavky pamäti. Ak je to potrebné, nainštalujte doplnkovú pamäť (pozri *Servisná príručka* na adrese **support.dell.com/manuals**).
- Znovu vložte pamäťové moduly (pozri *Servisná príručka* na adrese **support.dell.com/manuals**), aby ste zaistili, že počítač úspešne komunikuje s pamäťou.

**Ak sa vyskytujú iné problémy s pamäťou –**

- Skontrolujte, či postupujete podľa pokynov na inštaláciu pamäte (pozri *Servisná príručka* na adrese **support.dell.com/manuals**).
- Skontrolujte, či je pamäťový modul kompatibilný s vaším počítačom. Váš počítač podporuje pamäť DDR3. Viac informácií o type pamäti podporovanej vaším počítačom nájdete v časti „Základné údaje“ na strane 71.
- Spustite diagnostickú pomôcku „Dell Diagnostics“ (pozri „Dell Diagnostics“ na strane 45).
- Znovu vložte pamäťové moduly (pozri *Servisná príručka* na adrese **support.dell.com/manuals**), aby ste zaistili, že počítač úspešne komunikuje s pamäťou.

## Blokovanie a problémy softvéru

**Ak počítač neštartuje** – Presvedčte sa, či je napájací kábel pevne pripojený k počítaču a k elektrickej zásuvke.

**Ak niektorý program prestane reagovať** – Ukončite daný program:

1. Naraz stlačte <Ctrl><Shift><Esc>.
2. Kliknite na položku **Aplikácie**.
3. Kliknite na program, ktorý prestal reagovať.
4. Kliknite na pokyn **Ukončiť úlohu**.

**Ak nejaký program opakovane padá** – Prečítajte si dokumentáciu softvéru. Ak je to potrebné, program najprv odinštalujte a potom nanovo nainštalujte.

 **POZNÁMKA:** Dokumentácia softvéru alebo CD obvykle obsahuje inštalačné pokyny.

**Ak počítač prestane reagovať alebo sa zobrazí modrá obrazovka** –

 **VAROVANIE:** Ak operačný systém nedokáže vypnúť, môžete stratiť dáta.

Ak po stlačení klávesu na klávesnici alebo po pohnutí myšou sa nedostaví žiadna reakcia, stlačte a podržte vypínač napájania po dobu minimálne 8 až 10 sekúnd, kým sa počítač vypne. Potom počítač reštartujte.

**Ak je program určený pre starší operačný systém Microsoft Windows** – Spustíte Sprievodcu kompatibilitou programu. Sprievodca kompatibilitou programu nakonfiguruje program tak, aby fungoval v prostredí podobnom prostrediu predchádzajúcich verzií operačného systému Microsoft® Windows®.



*Windows Vista®*

1. Kliknite na **Štart**  → **Ovládací panel** → **Programy** → **Použiť starší program s touto verziou Windows.**
2. Na uvítacej obrazovke kliknite na položku **Ďalej.**
3. Postupujte podľa pokynov na obrazovke.

*Windows® 7*

1. Kliknite na **Štart** .
2. V hľadacom poli zadajte Použiť starší program s touto verziou Windows a stlačte kláves <Enter>.
3. Postupujte podľa návodu v sprievodcovi **Konfigurácia programu.**

**Ak máte iné softvérové problémy –**

- Svoje súbory okamžite zálohujte.
- Antivírusovým skenovacím programom skontrolujte pevný disk alebo disky CD.

- Uložte a zatvorte všetky otvorené súbory alebo programy a vypnite počítač cez ponuku **Štart** .
- Skontrolujte dokumentáciu k softvéru alebo kontaktujte výrobcu softvéru, ktorý vám poskytne informácie týkajúce sa odstraňovania porúch:
  - Skontrolujte, či program je kompatibilný s operačným systémom, ktorý je na počítači nainštalovaný.
  - Presvedčte sa, či počítač spĺňa minimálne hardvérové požiadavky na používanie daného softvéru. Informácie nájdete v dokumentácii k softvéru.
  - Skontrolujte, či program je správne nainštalovaný a nakonfigurovaný.
  - Overte si, či ovládače zariadenia nie sú v konflikte s programom.
  - Ak je to potrebné, program odinštalujte a potom nanovo nainštalujte.

# Používanie nástrojov podpory

## Stredisko technickej podpory Dell

Stredisko technickej podpory Dell vám pomôže vyhľadať službu, technickú podporu a informácie špecifické pre daný systém, ktoré potrebujete.

Aplikáciu spustíte kliknutím na ikonu  na lište s úlohami.

Na domácej stránke **Strediska technickej podpory Dell** sa zobrazí číslo modelu vášho počítača spolu so servisným štítkom, kódom expresnej služby a kontaktnými údajmi servisu. Domáca stránka poskytuje aj nasledujúce prepojenia:

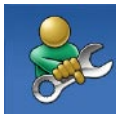

---

**Self Help** (Svojpomoc – odstraňovanie porúch, bezpečnosť, výkon systému, sieť/internet, zálohovanie/obnova dát a operačný systém Windows)



---

**Alerts** (Upozornenia – upozornenia technickej podpory týkajúce sa vášho počítača)



---

**Assistance from Dell** (Pomoc od spoločnosti Dell – technická podpora prostredníctvom DellConnect™, služieb zákazníkom, školení a príručiek, How-To Help with Dell on Call™ a Online Scan s PC CheckUp)

---



### About Your System

(O vašom systéme – dokumentácia k systému, informácie o záruke, informácie o systéme, aktualizácie a príslušenstvo)

Pre ďalšie informácie o **Stredisku technickej podpory Dell** a dostupných nástrojoch technickej podpory kliknite na kartu **Services** (Služby) na webovej stránke [support.dell.com](http://support.dell.com).

## Systémové hlásenia

Ak sa na vašom počítači vyskytne problém alebo chyba, počítač môže zobrazit' systémovú správu, ktorá vám pomôže určiť príčinu a postup, potrebné k riešeniu daného problému.

**POZNÁMKA:** Ak hlásenie, ktoré ste dostali, nie je uvedené medzi nasledujúcimi príkladmi, pozrite si buď dokumentáciu operačného systému alebo dokumentáciu programu, ktorý bol spustený, keď sa hlásenie zobrazilo.

**Alert! [Výstraha!] Previous attempts at booting this system have failed at checkpoint (nnnn). [Predchádzajúce pokusy pri zavádzaní tohto systému zlyhali pri kontrolnom bode (nnnn).] For help in resolving this problem, please note this checkpoint and contact Dell Technical Support. [Pre pomoc pri riešení tohto problému si poznamenajte tento kontrolný bod a kontaktuje technickú podporu Dell.]** – Počítač zlyhal pri zavádzacom programe v troch po sebe nasledujúcich prípadoch pre rovnakú chybu (pozri „Ako kontaktovať spoločnosť Dell“ na strane 65 pre získanie pomoci).

**CMOS checksum error [Chyba kontrolného súčtu CMOS]** – Možné zlyhanie základnej dosky alebo značné vybitie batérie RTC. Musíte vymeniť batériu. Pozri *Servisnú príručku* na webovej stránke **support.dell.com/manuals** alebo „Ako kontaktovať spoločnosť Dell“ na strane 65.

**CPU fan failure [Zlyhanie ventilátora CPU]** – Zlyhal ventilátor centrálnej procesorovej jednotky. Musíte vymeniť ventilátor CPU. Pozrite si *Servisnú príručku* na adrese **support.dell.com/manuals**.

**Hard-disk drive failure [Zlyhanie jednotky pevného disku]** – Možná porucha jednotky pevného disku počas testu HDD POST. Pomoc nájdete v časti „Ako kontaktovať spoločnosť Dell“ na strane 65.

**Hard-disk drive read failure [Zlyhanie čítania z jednotky pevného disku]** – Možná porucha jednotky pevného disku počas testu zavádzania systému HDD. Pomoc nájdete v časti „Ako kontaktovať spoločnosť Dell“ na strane 65.

**Keyboard failure [Zlyhanie klávesnice]** – Vymeňte klávesnicu alebo skontrolujte, či nie je uvoľnený kábel.

**No boot device available [Nie je k dispozícii zavádzacie zariadenie]** – Na pevnom disku nie je zavádzací oddiel, kábel pevného disku je uvoľnený, alebo neexistuje žiadne zavádzacie zariadenie.

- Ak je vaším zavádzacím zariadením pevný disk, skontrolujte, či sú pripojené káble a či je disk správne nainštalovaný a rozdelený na oddiely ako zavádzacie zariadenie.
- Spustíte Nastavenie systému a ubezpečte sa, že informácia o zavádzacej sekvencii je správna. Pozrite si *Servisnú príručku* na adrese **support.dell.com/manuals**.

**No timer tick interrupt [Žiadne prerušenie hodinového signálu časovača]** – Čip na systémovej doske nemusí správne fungovať alebo hlavná doska má poruchu. Pozri *Servisnú príručku* na webovej stránke **support.dell.com/manuals** alebo „Ako kontaktovať spoločnosť Dell“ na strane 65.

**USB over current error [Chyba nadprúdu USB]** – Odpojte zariadenie USB. Vaše zariadenie USB si pre správnu funkciu vyžaduje vyšší príkon. Na pripojenie zariadenia USB použite externý zdroj napájania, alebo ak je zariadenie vybavené dvomi káblami, pripojte oba.

**NOTICE - Hard Drive SELF MONITORING SYSTEM has reported that a parameter has exceeded its normal operating range [OZNÁMENIE - SAMOMONITOROVACÍ SYSTÉM pevného disku nahlásil, že niektorý parameter prekročil svoj normálny rozsah činnosti]. Dell recommends that you back up your data regularly [Dell odporúča pravidelné zálohovanie dát].**

**A parameter out of range may or may not indicate a potential hard drive problem [Parameter mimo povolený rozsah môže, ale nemusí indikovať potenciálny problém pevného disku] –**

Chyba technológie S.M.A.R.T, možná porucha jednotky pevného disku. Pomoc nájdete v časti „Ako kontaktovať spoločnosť Dell“ na strane 65.

## Spríevodca pri riešení problémov s hardvérom

Ak nejaké zariadenie nebolo rozpoznané počas nastavenia operačného systému alebo je rozpoznané, ale je nesprávne nakonfigurované, jeho nekompatibilitu môžete riešiť pomocou **Spríevodcu pri riešení problémov s hardvérom**.

Ako spustiť Spríevodcu odstraňovaním porúch hardvéru:

1. Kliknite na **Štart**  → **Pomoc a technická podpora**.
2. Do vyhľadávacieho poľa napíšte hardware troubleshooter a stlačte kláves <Enter>, čím spustíte vyhľadávanie.
3. Vo výsledkoch vyhľadávania zvolte možnosť, ktorá problém najlepšie vystihuje, a vykonajte zvyšné kroky potrebné na jeho odstránenie.

## Nástroj Dell Diagnostics

Ak budete mať s počítačom problém, vykonajte kontroly nachádzajúce sa v časti „Blokovanie a problémy so softvérom“ na strane 38 a pred kontaktovaním technickej pomoci Dell spustíte nástroj Dell Diagnostics.

Odporúčame vám, aby ste si tieto postupy vytlačili skôr, ako začnete.

 **POZNÁMKA:** Dell Diagnostics funguje iba na počítačoch Dell.

 **POZNÁMKA:** Nosič *Drivers and Utilities* je voliteľnou položkou a nemusí tvoriť súčasť dodávky vášho počítača.

Pozrite si časť Nastavenie systému v *Servisnej príručke*, kde nájdete informácie o konfigurácii vášho počítača a presvedčte sa o tom, že zariadenie, ktoré chcete testovať, sa zobrazuje v programe Nastavenie systému a je aktívne.

Spustíte nástroj Dell Diagnostics z pevnej jednotky alebo z disku *Drivers and Utilities*.

## Spustenie nástroja Dell Diagnostics z pevného disku

Nástroj Dell Diagnostics je umiestnený v skrytom oddieli s diagnostickými pomôckami na vašom pevnom disku.

 **POZNÁMKA:** Ak váš počítač nedokáže zobraziť obraz na obrazovke, kontaktujte Dell (pozri „Ako kontaktovať spoločnosť Dell“ na strane 65).

1. Skontrolujte, či je počítač pripojený k fungujúcej elektrickej zásuvke.
2. Zapnite (alebo reštartujte) váš počítač.
3. Keď sa zobrazí logo DELL™, ihneď stlačte kláves <F12>. V ponuke zavádzania zvolíte **Diagnostics (Diagnostika)** a stlačte kláves <Enter>.

Na počítači sa tým môže spustiť Pre-Boot System Assessment (PSA – Vyhodnotenie systému pred zavedením).

## Používanie nástrojov podpory

 **POZNÁMKA:** Ak čakáte pridlho a zobrazí sa logo operačného systému, vyčkajte, kým neuvidíte pracovnú plochu Microsoft® Windows®. Potom vypnite počítač a pokúste sa znovu.

 **POZNÁMKA:** Ak uvidíte hlásenie, že nebola nájdená žiadna oblasť s diagnostickou pomôckou, spustite nástroj Dell Diagnostics z nosiča *Drivers and Utilities*.

*Aj sa PSA načíta:*

- a. PSA spustí testy.
- b. Ak PSA úspešne zbehné, zobrazí sa nasledujúca správa: „No problems have been found with this system so far. Do you want to run the remaining memory tests? This will take about 30 minutes or more. Do you want to continue? (Recommended).“ (Doteraz sa nenašli žiadne problémy so

systemom. Chcete spustiť aj ostatné testy pamäti? Potrvá to asi 30 minút alebo viac. Chcete pokračovať?(Odporúča sa.)

- c. Stlačte <y> pre pokračovanie, ak pozorujete problémy s pamäťou, inak stlačte <n>. Dostanete správu „Booting Dell Diagnostic Utility Partition. Press any key to continue.“ (Načítava sa partícia pomôcky Dell Diagnostic. Stlačte ľubovoľný kláves pre pokračovanie.)
- d. Stlačením ľubovoľného klávesu otvoríte okno **Vyberte možnosť**.

*Aj sa PSA nenačíta:*

Na spustenie nástroja Dell Diagnostics z oblasti diagnostickej pomôcky na pevnom disku stlačte ľubovoľný kláves a otvoríte okno **Choose An Option** (Vyberte možnosť).



4. Zvoľte test, ktorý chcete spustiť.
  5. Ak sa v priebehu testu vyskytne problém, objaví sa hlásenie s kódom chyby a popisom problému. Napíšte kód chyby a popis problému a kontaktujte Dell (pozri „Ako kontaktovať spoločnosť Dell“ na strane 65).
-  **POZNÁMKA:** Servisný štítok počítača je zobrazený vo vrchnej časti každej testovacej obrazovky. Ak budete kontaktovať spoločnosť Dell, technická podpora vás požiada o servisný štítok.
6. Keď sú testy dokončené, zatvorte obrazovku testu a vráťte sa na okno **Choose An Option** (Vyberte možnosť). Kliknutím na tlačidlo **Exit** opustíte Dell Diagnostics a reštartujete počítač.

## Spustenie nástroja Dell Diagnostics z disku Drivers and Utilities

1. Vložte nosič *Drivers and Utilities*.
2. Vypnite a reštartujte počítač.  
Keď sa zobrazí logo DELL, stlačte ihneď kláves <F12>.

 **POZNÁMKA:** Ak čakáte prídlho a zobrazí sa logo operačného systému, vyčkajte, kým neuvidíte pracovnú plochu Microsoft® Windows®. Potom vypnite počítač a pokúste sa znovu.

 **POZNÁMKA:** Nasledujúci krok zmení poradie zavádzania systému len jednorazovo. Počas nasledujúceho spustenia bude počítač zavádzať systém podľa zariadení definovaných v programe nastavenia systému.

## Používanie nástrojov podpory

3. Keď sa zobrazí zoznam zavádzacích zariadení, zvýraznite **CD/DVD/CD-RW** a stlačte <Enter>.
  4. V ponuke, ktorá sa zobrazí, zvolte možnosť **Zaviesť z CD-ROM** a stlačte <Enter>.
  5. Napíšte 1, čím spustíte ponuku CD a pre pokračovanie stlačte <Enter>.
  6. V očíslovanom zozname zvolte položku **Spustiť 32-bitovú verziu nástroja Dell Diagnostics**. Ak je v zozname uvedených niekoľko verzií, zvolte tú, ktorá sa týka vášho počítača.
  7. Zvolte test, ktorý chcete spustiť.
  8. Ak sa v priebehu testu vyskytne problém, objaví sa hlásenie s kódom chyby a popisom problému. Napíšte kód chyby a popis problému a kontaktujte Dell (pozri „Ako kontaktovať spoločnosť Dell“ na strane 65).
-  **POZNÁMKA:** Servisný štítok počítača je zobrazený vo vrchnej časti každej testovacej obrazovky. Ak budete kontaktovať spoločnosť Dell, technická podpora vás požiada o servisný štítok.
9. Keď sú testy dokončené, zatvorte obrazovku testu a vráťte sa na okno **Choose An Option** (Vyberte možnosť). Kliknutím na tlačidlo **Exit** opustíte Dell Diagnostics a reštartujete počítač.
  10. Vyberte disk *Drivers and Utilities*.

# Obnovenie vášho operačného systému

Operačný systém môžete obnoviť nasledujúcimi spôsobmi:

- Funkcia Obnovenie systému vráti počítač do predchádzajúceho funkčného stavu bez toho, aby boli pritom ovplyvnené dátové súbory. Obnovenie systému použite ako prvé riešenie obnovy vášho operačného systému a ochrany dátových súborov.
- Nástroj Dell DataSafe Local Backup vráti váš pevný disk do prevádzkového stavu, v ktorom bol, keď ste zakúpili počítač, pričom neodstráni dátové súbory. Túto možnosť využite iba ak Obnovovanie systému nevyrieši váš problém.
- Nástroj Dell Factory Image Restore vráti váš pevný disk do prevádzkového stavu, v ktorom bol, keď ste počítač zakúpili. Tento postup natrvalo zmaže všetky dáta na pevnom disku a odstráni programy, ktoré boli nainštalované po nadobudnutí počítača. Nástroj Dell Factory Image Restore použite iba vtedy, keď nástroj System Restore [Obnova systému] nedokázal problém s operačným systémom vyriešiť.
- Ak ste s počítačom dostali disk Operating System [Operačný systém], môžete ho použiť na obnovu vášho operačného systému. Avšak použitie disku Operating System tiež vymaže všetky údaje na pevnom disku. Disk Operačný systém použite len vtedy, ak System Restore [Obnova systému] problém s operačným systémom nevyrieši.

# Obnovenie systému

Operačný systém Windows poskytuje možnosť Obnovovanie systému, ktorá vám umožňuje vrátiť počítač do predchádzajúceho prevádzkového stavu (bez vplyvu na dátové súbory) v prípade, že zmeny hardvéru, softvéru alebo iných systémových nastavení počítač uviedli do nežiaduceho prevádzkového stavu. Akékoľvek zmeny, ktoré nástroj Obnovenie systému na počítači vykoná, sú v plnom rozsahu vratné.

 **VAROVANIE: Dátové súbory pravidelne zálohujte. Nástroj Obnovenie systému nesleduje dátové súbory, ani ich neobnovuje.**

 **POZNÁMKA:** Postupy v tomto dokumente sa vzťahujú na implicitné nastavenie Windows, takže sa nemusia vzťahovať na váš počítač Dell™, ak ste ho nastavili na klasické zobrazenie Windows.

## Spustenie nástroja Obnovenie systému

1. Kliknite na **Štart**  .
2. Do poľa **Spustiť vyhľadávanie** zadajte výraz Obnovenie systému a stlačte kláves <Enter>.

 **POZNÁMKA:** Môže sa zobrazit' okno **Kontrola používateľských kont**. Ak na počítači máte práva správcu, kliknite na **Pokračovať**; v opačnom prípade sa obráťte na svojho správcu, aby požadovaný úkon vykonal.

3. Kliknite na **Ďalej** a postupujte podľa ďalších pokynov na obrazovke.

V prípade, že Obnovenie systému problém nevyrieši, poslednú obnovu systému môžete vrátiť späť.

## Vrátenie posledného obnovenia systému

 **POZNÁMKA:** Skôr než počítač uvediete do predošlého prevádzkového stavu, uložte a zatvorte všetky otvorené súbory a ukončíte akékoľvek otvorené programy. Kým sa obnovenie systému neskončí, nemeňte, neotvárajte ani neodstraňujte žiadne súbory alebo programy.

1. Kliknite na **Štart** .
2. Do poľa **Spustiť vyhľadávanie** zadajte výraz **Obnovenie systému** a stlačte kláves <Enter>.
3. Kliknite na **Vrátiť späť posledné obnovenie** a kliknite na **Ďalej**.

## Dell DataSafe Local Backup

 **POZNÁMKA:** Nástroj Dell DataSafe Local Backup nemusí byť k dispozícii vo všetkých krajinách.

Nástroj Dell DataSafe Local Backup je aplikácia na zálohovanie a obnovovanie, ktorá môže obnoviť váš počítač, ak stratíte údaje v dôsledku útoku vírusov, omylom vymažete dôležité údaje alebo priečinky alebo zlyhá pevný disk.

Táto aplikácia vám umožní:

- Obnoviť súbory a priečinky.
- Vrátiť váš pevný disk do prevádzkového stavu, v ktorom bol, keď ste si zakúpili svoj počítač, bez odstránenia existujúcich osobných súborov a údajov.

## Obnovenie vášho operačného systému

Plánovanie zálohovania:

1. Dvakrát kliknite na ikonu Dell DataSafe Local  na paneli úloh.
2. Voľbou **Full System Backup** [Zálohovať celý systém] sa vytvorí a naplánuje automatické zálohovanie všetkých údajov vo vašom počítači.

Obnovenie údajov:

1. Vypnite počítač.
  2. Odstráňte všetky hardvérové zariadenia, ktoré ste pridali v poslednom čase, a odpojte zariadenia ako pamäťové jednotky USB, tlačiarne atď.
-  **POZNÁMKA:** Neodpojte obrazovku, klávesnicu, myš a napájací kábel.
3. Počítač zapnite.
  4. Keď sa zobrazí logo Dell, niekoľkokrát stlačte <F8>, čím sa dostanete do okna **Rozšírené možnosti štartu**.

 **POZNÁMKA:** Ak čakáte prídlho a zobrazí sa logo operačného systému, vyčkajte, kým neuvidíte pracovnú plochu Microsoft® Windows®. Potom vypnite počítač a pokúste sa znovu.

5. Zvoľte **Oprava vášho počítača**.
6. Vyberte **Dell Factory Image Recovery and DataSafe Options** a postupujte podľa pokynov na obrazovke.

 **POZNÁMKA:** Trvanie obnovovacieho procesu závisí od množstva obnovovaných údajov.

 **POZNÁMKA:** Ďalšie informácie nájdete v znalostnej báze v článku č. 353560 na adrese **support.dell.com**.

## Dell Factory Image Restore

 **VAROVANIE:** Pri použití nástroja Dell Factory Image Restore sa natrvalo zmažú všetky dáta na pevnom disku a odstránia všetky programy alebo ovládače nainštalované po nadobudnutí počítača. Ak je to možné, pred použitím tejto možnosti si dáta zálohujte. Nástroj Dell Factory Image Restore používajte, len ak Obnovenie systému nedokázalo vyriešiť problém vášho operačného systému.

 **POZNÁMKA:** Na niektorých počítačoch alebo v niektorých krajinách nemusí byť nástroj Dell Factory Image Restore k dispozícii.

Nástroj Dell Factory Image Restore používajte len ako posledný spôsob obnovy operačného systému. Táto možnosť obnoví

prevádzkový stav vášho pevného disku, v akom sa nachádzal, keď ste počítač zakúpili. Akékoľvek programy alebo súbory, ktoré ste pridali po nadobudnutí počítača – vrátane dátových súborov – sa natrvalo z pevného disku vymažú. Dátové súbory zahŕňajú dokumenty, tabuľky, e-mailové správy, digitálne fotografie, hudobné súbory atď. Ak je to možné, pred použitím nástroja Factory Image Restore všetky dáta zálohujte.

### Vykonanie Dell Factory Image Restore

1. Počítač zapnite. Keď sa zobrazí logo Dell, niekoľkokrát stlačte <F8>, čím sa dostanete do okna **Rozšírené možnosti štartu**.

 **POZNÁMKA:** Ak čakáte prídlho a zobrazí sa logo operačného systému, vyčkajte, kým nevidíte pracovnú plochu Microsoft® Windows®. Potom vypnite počítač a pokúste sa znovu.

## Obnovenie vášho operačného systému

2. Zvoľte **Oprava vášho počítača**.
3. Zobrazí sa okno **Možnosti Obnovy systému**.
4. Zvoľte rozloženie klávesnice a kliknite na **Ďalej**.
5. Pre prístup k možnostiam obnovy sa musíte prihlásiť ako miestny používateľ. Kvôli prístupu k príkazovému riadku do poľa **Meno používateľa** napíšte administrator a potom kliknite na **OK**.
6. Kliknite na položku **Dell Factory Image Restore**. Zobrazí sa uvítacia obrazovka **Obnovenie výrobného obrazu Dell**.  
 **POZNÁMKA:** V závislosti od vašej konfigurácie možno budete musieť zvoliť **Dell Factory Tools** a potom **Dell Factory Image Restore**.

7. Kliknite na **Ďalej**. Zobrazí sa obrazovka **Potvrdiť zmazanie dát**.

 **POZNÁMKA:** Ak nechcete pokračovať s nástrojom Factory Image Restore, kliknite na **Zrušiť**.

8. Začiarknutím políčka potvrdíte, že chcete pokračovať v preformátovaní pevného disku a obnovovaní systémového softvéru na výrobný stav a potom kliknite na **Ďalej**.

Proces obnovy sa spustí a jeho dokončenie môže trvať päť a viac minút. Po obnovení operačného systému a z výroby nainštalovaných aplikácií na stav z výroby sa zobrazí hlásenie.

9. Kliknite na **Dokončiť**, čím reštartujete počítač.



# Reinštalácia operačného systému

## Skôr než začnete

Ak zvažujete opätovnú inštaláciu operačného systému Microsoft® Windows®, aby ste vyriešili problémy s novo nainštalovaným ovládačom, skúste najskôr použiť Vrátenie zmien ovládača zariadenia Windows.

Vrátenie zmien ovládača zariadenia:

1. Kliknite na **Štart** .
2. Pravým tlačidlom myši kliknite na položku **Počítač**.
3. Kliknite na položku **Vlastnosti** → **Správca zariadení**.
4. Pravým tlačidlom myši kliknite na zariadenie, ktorého nový ovládač ste nainštalovali, a kliknite na položku **Vlastnosti**.

5. Kliknite na kartu **Ovládače** → **Vrátiť zmeny ovládača**.

Ak Vrátenie ovládača zariadenia problém nevyrieši, použite Obnovenie systému, čím váš operačný systém vrátite do stavu, v akom sa nachádzal pred inštaláciou nového ovládača zariadenia. Pozri časť „Obnovenie systému“ na strane 50.

 **VAROVANIE: Skôr než vykonáte inštaláciu, zálohujte všetky dátové súbory na hlavnom pevnom disku. Pri klasických konfiguráciách pevných diskov je hlavný pevný disk ten, ktorý počítač rozpozná ako prvý.**

## Obnovenie vášho operačného systému

Na preinštalovanie systému Windows potrebujete tieto položky:

- disk Dell *Operating System*
- disk Dell *Drivers and Utilities*

 **POZNÁMKA:** Disk Dell *Drivers and Utilities* obsahuje ovládače, ktoré boli nainštalované počas montáže počítača. Na načítanie požadovaných ovládačov použite disk Dell *Drivers and Utilities*. V závislosti od regiónu, kde ste si počítač objednali, alebo kde ste o nosič žiadali, disk Dell *Drivers and Utilities* a disk *Operating System* nemuseli byť dodané spolu s počítačom.

## Reinštalácia systému Microsoft® Windows®

Proces úplnej reinštalácie môže trvať 1 až 2 hodiny. Po preinštalovaní operačného systému musíte tiež opätovne nainštalovať ovládače zariadení, antivírusový program a ďalší softvér.

1. Uložte a zatvorte všetky otvorené súbory a ukončíte programy.
2. Vložte nosič *Operating System*.
3. Kliknite na **Skončiť**, ak sa zobrazí hlásenie **Nainštalovať Windows**.
4. Počítač reštartujte.
5. Keď sa zobrazí logo DELL, ihneď stlačte kláves <F12>.

 **POZNÁMKA:** Ak čakáte prídlho a zobrazí sa logo operačného systému, vyčkajte, kým neuvidíte pracovnú plochu Microsoft® Windows®. Potom vypnite počítač a pokúste sa znovu.

 **POZNÁMKA:** Nasledujúci krok zmení poradie zavádzania systému len jednorazovo. Počas nasledujúceho spustenia bude počítač zavádzať systém podľa zariadení definovaných v programe nastavenia systému.

6. Keď sa zobrazí zoznam zavádzacích zariadení, zvýraznite **CD/DVD/CD-RW** a stlačte <Enter>.

7. Stlačením ľubovoľného klávesu **zavediete systém z CD-ROM**. Dokončíte inštaláciu podľa pokynov na obrazovke.

# Získanie pomoci

Ak sa vyskytne problém s počítačom, môžete ho diagnostikovať a odstrániť vykonaním nasledujúcich krokov:

1. Prečítajte si „Solving Problems“ [Riešenie problémov] na strane 33 kde nájdete informácie a postupy týkajúce sa problému, ktorý sa vyskytol vo vašom počítači.
2. Pozri „Dell Diagnostics“ [Diagnostika Dell] na strane 45, kde sú uvedené postupy, ako spustiť Dell Diagnostics.
3. Vyplňte „Diagnostic Checklist“ [Diagnostický kontrolný zoznam] na strane 64.
4. Ako pomôcku pri inštalácii a odstraňovaní problémov použite rozsiahlu škálu online služieb technickej podpory spoločnosti Dell (**support.dell.com**). Podrobnejší zoznam služieb technickej podpory Dell nájdete v časti „Služby on-line“ na strane 60.
5. Ak predchádzajúce kroky problém nevyriešili, pozrite „Ako kontaktovať spoločnosť Dell“ na strane 65.



**POZNÁMKA:** Zavolajte na oddelenie technickej podpory spoločnosti Dell z telefónu, ktorý sa nachádza v blízkosti počítača, aby vám pracovník oddelenia technickej podpory mohol asistovať pri vykonaní akýchkoľvek potrebných postupov.



**POZNÁMKA:** Systém kódu expresnej služby spoločnosti Dell nemusí byť dostupný vo všetkých krajinách.

Po výzve automatizovaného telefónneho systému spoločnosti Dell zadajte kód expresnej služby, aby vás systém presmeroval na príslušný technický personál. Ak nemáte expresný servisný kód, otvorte priečinok **Príslušenstvo Dell**, dvakrát kliknite na ikonu **Expresný servisný kód** a postupujte podľa pokynov.

 **POZNÁMKA:** Niektoré z nasledujúcich služieb nie sú vždy dostupné vo všetkých miestach mimo kontinentálneho územia Spojených štátov. Požiadajte telefonicky miestneho zástupcu spoločnosti Dell o informácie o dostupnosti.

## Technická podpora a zákaznicke služby

Oddelenie technickej podpory spoločnosti Dell je k dispozícii na zodpovedanie vašich otázok týkajúcich sa hardvéru Dell. Naši pracovníci oddelenia technickej podpory používajú počítačové diagnostické nástroje na poskytovanie rýchlych a správnych odpovedí.

Ak sa chcete obrátiť na oddelenie technickej podpory spoločnosti Dell, prečítajte si „Skôr než zavoláte“ na strane 64, a potom si prečítajte kontaktné informácie platné pre váš región, alebo navštívte webové sídlo **support.dell.com**.

## DellConnect

DellConnect™ je jednoduchý nástroj prístupný on-line, ktorý umožňuje zástupcovi servisu a technickej podpory spoločnosti Dell pristupovať do vášho počítača prostredníctvom širokopásmového pripojenia, diagnostikovať problém a odstrániť ho pod vaším dohľadom. Ďalšie informácie nájdete na webovej lokalite **support.dell.com/dellconnect**.

## Online služby

Informácie o výrobkoch a službách spoločnosti Dell nájdete v týchto webových sídlach:

- **www.dell.com**
- **www.dell.com/ap** (iba Ázia a Tichomorská oblasť)
- **www.dell.com/jp** (iba Japonsko)
- **www.euro.dell.com** (iba Európa)
- **www.dell.com/la** (Latinská Amerika a Karibik)
- **www.dell.ca** (iba Kanada)

Prístup k technickej podpore spoločnosti Dell získate prostredníctvom nasledujúcich webových sídiel a e-mailových adries:

## Webové sídla technickej podpory spoločnosti Dell

- **support.dell.com**
- **support.jp.dell.com** (iba Japonsko)
- **support.euro.dell.com** (iba Európa)

## E-mailové adresy oddelenia technickej podpory spoločnosti Dell

- [mobile\\_support@us.dell.com](mailto:mobile_support@us.dell.com)
- [support@us.dell.com](mailto:support@us.dell.com)
- [la-techsupport@dell.com](mailto:la-techsupport@dell.com) (iba Latinská Amerika a Karibik)
- [apsupport@dell.com](mailto:apsupport@dell.com) (iba Ázia a Tichomorská oblasť)

## E-mailové adresy oddelenia marketingu a predaja spoločnosti Dell

- [apmarketing@dell.com](mailto:apmarketing@dell.com) (iba Ázia a Tichomorská oblasť)
- [sales\\_canada@dell.com](mailto:sales_canada@dell.com) (iba Kanada)

## Anonymné FTP

- [ftp.dell.com](ftp://ftp.dell.com)

Prihláste sa ako `anonymous` (anonymný) používateľ a ako heslo použite svoju e-mailovú adresu.

## Automatizovaná služba stavu objednávky

Ak chcete skontrolovať stav objednaných produktov od spoločnosti Dell, navštívte webovú lokalitu **support.dell.com**, alebo zavolajte na automatizovanú službu stavu objednávky. Nahrávka si od vás vypýta informácie potrebné na lokalizovanie vašej objednávky a podanie hlásenia o nej. Telefónne čísla, ktoré možno volať z vašej oblasti, nájdete v časti „Ako kontaktovať spoločnosť Dell“ na strane 65.

Ak máte problém s objednávkou (napr. chýbajúce diely, nesprávne diely alebo nesprávna fakturácia), obráťte sa na oddelenie zákazníckych služieb spoločnosti Dell. Keď voláte, majte svoju faktúru alebo dodací list poruke. Telefónne čísla, ktoré možno volať z vašej oblasti, pozri v časti „Ako kontaktovať spoločnosť Dell“ na strane 65.

## Informácie o výrobku



Ak potrebujete informácie o ďalších produktoch spoločnosti Dell, alebo chcete zadať objednávku, navštívte webovú lokalitu spoločnosti Dell na adrese **www.dell.com**. Ak chcete získať informácie o telefónnom čísle platnom pre váš región alebo hovoriť priamo s pracovníkom predaja, pozrite „Ako kontaktovať spoločnosť Dell“ na strane 65.

## Vrátenie položiek na záručnú opravu alebo na dobropis

Pripravte si všetky položky, ktoré chcete vrátiť (či už na opravu alebo na dobropis):

 **POZNÁMKA:** Skôr než vrátite výrobok spoločnosti Dell, uistite sa, že ste odzaložovali všetky údaje z pevného disku a z ostatných pamäťových nosičov. Odstráňte všetky dôverné, vlastné a osobné informácie a odstrániteľné nosiče ako disky CD a karty PC. Dell nezodpovedá za akékoľvek dôverné, vlastné alebo osobné informácie; za stratu, poškodenie údajov; za poškodenie alebo stratu odstrániteľných nosičov vo vrátenom počítači.



1. Zatelefonujte do spoločnosti Dell, kde vám poskytnú autorizačné číslo vrátenia materiálu, ktoré čitateľne napíšete na vonkajšiu stranu škatule. Telefónne čísla, ktoré možno volať z vašej oblasti, pozri v časti „Ako kontaktovať spoločnosť Dell“ na strane 65.
2. Priložte kópiu faktúry a list s uvedením dôvodu, pre ktorý tovar vraciate.
3. Priložte kópiu diagnostického kontrolného zoznamu (pozri „Diagnostický kontrolný zoznam“ na strane 64) s vyznačením testov, ktoré ste vykonali, a chybovými hláseniami aplikácie Dell Diagnostics (pozri „Diagnostika Dell“ na strane 45).
4. Ak vraciate tovar na dobropis, priložte všetko príslušenstvo, ktoré k vracanému tovaru patrí (napájacie káble, softvér, príručky atď.).
5. Zariadenie, ktoré vraciate, zabaľte do pôvodného (alebo podobného) baliaceho materiálu.
  -  **POZNÁMKA:** Prepravné platí odosielateľ. Ako odosielateľ ste tiež zodpovedný za poistenie vracaného výrobku a súčasne znášate riziko jeho straty počas dopravy do spoločnosti Dell. Zásielky na dobierku sa neprijímajú.
  -  **POZNÁMKA:** Vrátené zásielky, ktoré nespĺňajú vyššie uvedené požiadavky, budú z prijímacieho miesta spoločnosti Dell vrátené odosielateľovi.

## Skôr než zavoláte

 **POZNÁMKA:** Keď budete telefonovať, pripravte si kód expresnej služby. Tento kód pomôže automatizovanému systému spoločnosti Dell efektívne presmerovať váš hovor. Je možné, že budete potrebovať svoj servisný štítok (je na etikete na vrchu počítača).

Nezabudnite vyplniť nasledovný diagnostický kontrolný zoznam. Skôr než zavoláte do spoločnosti Dell, podľa možnosti počítač zapnite a volajte z telefónu pri počítači alebo v jeho blízkosti. Je možné, že vás vyzvú, aby ste pomocou klávesnice zadali určité príkazy, poslali podrobné informácie počas úkonov, alebo aby ste sa pokúsili vykonať niektoré nápravné kroky priamo na počítači. Majte pripravenú dokumentáciu k počítaču.

## Diagnostický kontrolný zoznam

- Meno:
- Dátum:
- Adresa:
- Telefónne číslo:
- Servisný štítok a kód expresnej služby (je na etikete na vrchu počítača):
- Autorizačné číslo vrátenia materiálu (ak ho poskytol technik spoločnosti Dell):
- Operačný systém a verzia:
- Zariadenia:
- Rozširujúce karty:
- Ste pripojení na sieť? Áno/Nie
- Sieť, verzia a sieťový adaptér:
- Programy a verzie:

Pozrite si dokumentáciu k operačnému systému, kde nájdete informácie o obsahu spúšťačích súborov systému. Ak je počítač pripojený k tlačiarni, každý súbor si vytlačte. V opačnom prípade si pred zatelefonovaním do spoločnosti Dell poznamenajte obsah každého súboru.

- Chybové hlásenie, zvukový signál alebo diagnostický kód:
- Popis problémov a vykonané kroky pri odstraňovaní problémov:

## Kontaktovanie spoločnosti Dell

Telefónne číslo platné pre zákazníkov v Spojených štátoch je 800-WWW-DELL (800 999 3355).



**POZNÁMKA:** Ak nemáte aktívne pripojenie na internet, kontaktné informácie nájdete na faktúre, dodacom liste, účtenke alebo v produktovom katalógu spoločnosti Dell.

Spoločnosť Dell ponúka niekoľko možností podpory a servisu on-line a telefonicky. Dostupnosť sa však odlišuje v závislosti od danej krajiny a výrobku a niektoré služby nemusia byť vo vašej oblasti dostupné.

## Získanie pomoci

Kontaktovanie spoločnosti Dell vo veci predaja, technickej podpory alebo služieb zákazníkom:

1. Navštívte stránku  
**[www.dell.com/contactdell](http://www.dell.com/contactdell)**.
2. Vyberte svoju krajinu alebo oblasť.
3. V závislosti od vašej požiadavky zvolte odkaz na príslušnú službu alebo technickú podporu.
4. Vyberte vhodný spôsob kontaktovania spoločnosti Dell.



# Hľadanie ďalších informácií a zdrojov

## Ak potrebujete:

preinštalovať váš operačný systém

nájsť číslo modelu svojho systému

spustiť na vašom počítači diagnostický program, preinštalovať systémový softvér počítača alebo aktualizovať ovládače vo vašom počítači a súbory Readme

dozvedieť sa viac o svojom operačnom systéme, údržbe periférií, RAID, internete, Bluetooth<sup>®</sup>, prevádzke v sieti a e-maili

## Pozrite:

disk *Operating System*

zadnú stranu počítača

disk *Drivers and Utilities [Ovládače a pomôcky]*



**POZNÁMKA:** Ovládače a aktualizované dokumenty nájdete na webovej stránke **support.dell.com**.

*Technologická príručka Dell* je dostupná na vašom pevnom disku a na adrese **support.dell.com/manuals**

## Ak potrebujete:

---

modernizovať váš počítač s novou alebo doplnkovou pamäťou alebo novým pevným diskom

znovu nainštalovať alebo vymeniť opotrebovanú alebo chybnú časť

---

nájsť informácie o správnej bezpečnostnej praxi pre váš počítač,  
preštudovať Záručné informácie, Zmluvné podmienky (len v U.S.A.), Bezpečnostné pokyny, Informácie o predpisoch, Ergonomické informácie a Licenčnú zmluvu s konečným používateľom

## Pozrite:

---

*Servisnú príručku* na adrese **support.dell.com/manuals**



**POZNÁMKA:** V niektorých krajinách otvorenie počítača a výmena jeho častí môže spôsobiť stratu vašej záruky. Skôr ako začnete niečo robiť vo vnútri vášho počítača skontrolujte si vašu záruku a zásady vracania výrobkov.

---

bezpečnostné pokyny, ktoré ste dostali s vaším počítačom, pred začatím práce vnútri počítača. Ďalšie informácie o osvedčených bezpečnostných postupoch nájdete na stránke o zákonných požiadavkách na adrese **www.dell.com/regulatory\_compliance.**

### Ak potrebujete:

---

nájsť svoj servisný štítok/kód expresného servisu – Servisný štítok budete potrebovať pri identifikácii svojho počítača na stránke **support.dell.com/manuals** alebo pri kontakte s technickou podporou

nájsť ovládače a súbory, ktoré sa dajú prevziať

obrátiť sa na technickú podporu a pomoc ohľadom výrobku

skontrolovať stav svojej objednávky nového nákupu

nájsť riešenia a odpovede na bežné otázky

vyhľadať informácie o najnovších aktualizáciách a technických zmenách vášho počítača alebo pokročilú technicko-referenčnú dokumentáciu pre technikov alebo skúsených používateľov

---

### Pozrite:

---

hornú stranu počítača  
stredisko technickej podpory spoločnosti Dell. Dell Support Center spustíte kliknutím na ikonu  na lište s úlohami.

webovú stránku technickej podpory Dell na adrese **support.dell.com**



# Základné technické údaje

Táto časť prináša informácie, ktoré môžete potrebovať pri nastavovaní, aktualizácii ovládačov a modernizácii vášho počítača. Pre podrobnejšie technické údaje, pozri *Komplexné technické údaje* na adrese **support.dell.com/manuals**.

- ✎ **POZNÁMKA:** Ponuka sa môže líšiť podľa oblasti. Ďalšie informácie týkajúce sa konfigurácie vášho počítača získate nasledovne: Kliknite na **Štart**  → **Pomoc a technická podpora** a potom zvolte možnosť na prezeranie informácií o vašom počítači.

### Model počítača

---

Studio XPS™ 8100

### Informácie o počítači

---

Typy procesorov	Intel® Core™ i7-870 Intel Core i7-860 Intel Core i7-750 Intel Core i5-670 Intel Core i5-661 Intel Core i5-660 Intel Core i5-650 Intel Core i3-540 Intel Core i3-540
Systemová čipová sada	Intel H57
Podpora RAID	RAID 0 (prekladanie) RAID 1 (zrkadlenie)

### Pamäť

---

Konektory	štyri interne prístupné zásuvky DDR3 DIMM
Typ pamäte	1066-MHz alebo 1333-MHz DDR3 DIMM; iba pamäte ne-ECC
Možné konfigurácie	4 GB, 6 GB, 8 GB, 12 GB a 16 GB
Minimálne	4 GB
Maximálne	16 GB

 **POZNÁMKA:** Pokyny k rozšíreniu pamäte nájdete v *Servisnej príručke* na adrese **[support.dell.com/manuals](http://support.dell.com/manuals)**.

## Jednotky

---

Prístupné externe	dva 5,25-palcové stojany jednotiek pre SATA DVD+/-RW Super Multi Drive alebo Blu- ray Disc™ combo alebo jednotka Blu-ray Disc RW  jeden 3,5-palcový stojan pre Flexdock
Prístupné interne	dva 3,5-palcové stojany jednotiek pre pevné disky SATA

## Zvuk

---

Typ	Integrovaný 7.1 kanálový; High Definition Audio s podporou S/PDIF
-----	--

## Video

---

Integrované	Intel® Graphics Media Accelerator HD
Diskrétné	karta PCI Express x16

## Komunikácia

---

Bezdrôtová (voliteľná)	Bezdrôtová technológia Bluetooth®
---------------------------	--------------------------------------

## Fyzikálne vlastnosti

---

Výška	407,75 mm (16,02 palca)
Šírka	185,81 mm (7,31 palca)
Hĺbka	454,67 mm (17,9 palca)
Hmotnosť	10,18 kg (22,4 libier)

### Externé konektory

---

Sieťové rozhranie	Konektor RJ45
USB	dva konektory na hornom paneli, dva na prednom paneli a štyri na zadnom paneli, kompatibilné s USB 2.0.
Zvuk	predný panel – konektory pre mikrofón a slúchadlá; zadný panel - šesť konektorov pre podporu 7.1

### Externé konektory

---

S/PDIF	jeden (optický) konektor S/PDIF
eSATA	jeden konektor na zadnom paneli
IEEE 1394	jeden 6-kolíkový sériový konektor na zadnom paneli
DVI	24-kolíkový konektor
HDMI	19-kolíkový konektor

**Prostredie počítača***Teplotný rozsah:*

V prevádzke 10 °C – 35 °C  
(50 °F – 95 °F)

Skladovanie –40° – 65 °C  
(–40° – 149 °F)

Relatívna 20% až 80%  
vlhkosť (nekondenzujúca)  
(maximálna)

*Maximálne vibrácie (použitím náhodného  
vibračného spektra, ktoré simuluje  
používateľské prostredie):*

V prevádzke 0,25 GRMS

Mimo 2,2 GRMS  
prevádzky

*Maximálny náraz (meraný s pevným  
diskom v polohe so zaparkovanými hlavami  
a polovičným sínusovým impulzom v trvaní  
2 ms):*

**Prostredie počítača**

V prevádzke 40 G na 2 ms so  
zmenou rýchlosti  
20 palcov/s (51 cm/s)

Mimo 50 G na 26 ms so  
prevádzky zmenou rýchlosti  
320 palcov/s (813 cm/s)

*Nadmorská výška (maximálna):*

V prevádzke –15,2 až 3048 m  
(–50 až 10 000 stôp)

Skladovanie –15,2 až 10 668 m  
(–50 až 35 000 stôp)

Úroveň G2 alebo nižšia, ako  
vzduchom je definované v norme  
prenášaných ISA-S71.04-1985  
kontaminantov

# Príloha

## Oznámenie o výrobku Macrovision

Tento výrobok je vybavený technológiou na ochranu autorských práv, ktorá je chránená určitými US patentmi a ďalšími právami na ochranu duševného vlastníctva vo vlastníctve spoločnosti Macrovision Corporation a ďalších majiteľov práv. Použitie tejto technológie na ochranu autorských práv musí byť schválené spoločnosťou Macrovision Corporation a je vyhradené len pre domáce alebo iné obmedzené použitie pri zobrazovaní, ak nebolo spoločnosťou Macrovision povolené ináč. Reverzné inžinierstvo a rozmontovanie sú zakázané.

## Informácie pre NOM alebo Official Mexican Standard (iba pre Mexiko)

Nasledujúce informácie sa poskytujú pre zariadenia popísané v tomto dokumente v súlade s požiadavkami normy Official Mexican Standard (NOM):

### Importér:

Dell México S.A. de C.V.

Paseo de la Reforma 2620 – Flat 11°

Col. Lomas Altas

11950 México, D.F.

Regulačné číslo modelu	Regulačný typ	Vstupné napätie	Vstupný kmitočet	Menovitý výstupný prúd
D03M	D03M001	115/230 V AC	50/60 Hz	8 A/4 A

Detaily si prečítajte v bezpečnostných informáciách, ktoré boli dodané spolu s počítačom.

Ďalšie informácie o osvedčených bezpečnostných postupoch nájdete na stránke o zákonných požiadavkách na adrese [www.dell.com/regulatory\\_compliance](http://www.dell.com/regulatory_compliance).

# Register

## C

čipová sada **72**

## D

dáta, zálohovanie **30**

DataSafe Local Backup **51**

DellConnect **60**

Dell Diagnostics **45**

Dell Factory Image Restore **49**

Diagnostický kontrolný zoznam **64**

disky CD, prehrávanie a vytváranie **26**

disky DVD, prehrávanie a vytváranie **26**

## E

e-mailové adresy

na technickú podporu **61**

e-mailové adresy technickej podpory **61**

energia

úspora **28**

## F

FTP prihlasovanie, anonymné **61**

## H

hlavný vypínač a kontrolka napájania **21**

## I

ISP

Internet Service Provider **14**

## K

kód expresného servisu **21, 58**

konektor IEEE 1394 **25**



Kontaktovanie spoločnosti Dell on-line **65**

kontrolka aktivity pevného disku **19**

## L

lokality technickej podpory

celosvetovo **60**

## O

obnovenie výrobného obrazu **53**

obnovovanie údajov **52**

odoslanie výrobkov

k vráteniu alebo oprave **62**

otvor bezpečnostného kábla **23**

ovládače a stiahnuteľné súbory **70**

## P

pevný disk

typ **73**

podpora pamäti **72**

preinštalovanie systému Windows **55**

pripojenie

voliteľný kábel pre počítačovú sieť **11**

pripojenie na bezdrôtovú sieť **34**

pripojenie na internet **14**

pripojenie na sieť

oprava **34**

pripôsobenie

vaše energetické nastavenia **28**

problémy, riešenie **33**

problémy s hardvérom

diagnostika **44**

problémy s napájaním, riešenie **35**

problémy so softvérom **38**

problémy s pamäťou

riešenie **36**

procesor **72**

produkty

informácie a zakúpenie **62**

## Register

### R

riešenie problémov **33**

### S

schopnosti počítača **26**

servisný štítok **21, 64**

sieťový konektor

umiestnenie **25**

softvérové funkcie **26**

Sprievodca riešením problémov  
s hardvérom **44**

stav objednávky **61**

Systémové hlásenia **41**

System Restore **49**

### T

technická podpora **59**

telefonovanie so spoločnosťou Dell **64**

tlačidlo na vysunutie **19**

**80**

### U

USB 2.0

predné zásuvky **19**

zadné konektory **24**

úspora energie **28**

### V

vrátenie v záruke **62**

### W

webová lokalita technickej podpory  
spoločnosti Dell **70**

Windows

Program Compatibility Wizard **38**

reinštalácia **56**

## Z

zákaznícky servis **59**

zálohy

vytváranie **30**

zásuvky na prednej strane **18**





Vytlačené v Írsku.

[www.dell.com](http://www.dell.com) | [support.dell.com](http://support.dell.com)



ODHHOTA00